

# ШКОЛА РАННЕГО РАЗВИТИЯ

МАМА, СДЕЛАЙ МНЕ ИГРУШКУ

Развиваем  
мышление,  
внимание,  
память  
и мелкую  
моторику

для детей  
2-3-х лет

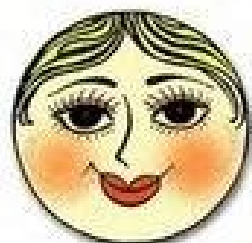

Мир-детства5.

# **МАМА,**

## **СДЕЛАЙ МНЕ ИГРУШКУ**

Для детей  
2—3-х лет



Санкт-Петербург  
«Издательский Дом „Нева“»

Москва  
«ОЛМА-ПРЕСС»

2002



### *Уважаемые родители!*

Эта книга подскажет вам, как сделать развивающие игрушки своими руками и как их использовать в занятиях с детьми.

Игра — это основное занятие ребенка и неперемное условие для его здорового и полноценного развития. Очень важно, чтобы игрушки доставляли малышу радость.

Давайте проанализируем, какие игрушки попадают в руки ребенка, то есть, что мы, взрослые, покупаем нашим детям?

Обычно мы делаем выбор, ориентируясь на собственный вкус, на оформление игрушки и ее цену. Нам нравится внешний вид, необычная расцветка или огромные размеры, а ребенок порой не проявляет интереса к такому подарку. Почему так происходит? Ответ прост. С большой игрушкой маленький ребенок не может справиться, с ней трудно играть, поэтому малышу она неинтересна.

Часто взрослые дарят ребенку игрушку, которая не подходит ему по возрасту. Например, двухлетнему ребенку дарят конструктор для детей старшего дошкольного возраста. Ребенок пытается что-то смастерить, но у него ничего не получается. Эта игра сложна для его возраста, и, как следствие, у малыша пропадает уверенность в своих силах, игра его не радует. И наоборот, взрослые подчас дарят детям слишком простые игрушки, которые ребенок уже перерос.

Давайте войдем в детскую, соберем все игрушки и посмотрим, чем и как играют наши дети. Итак, попытаемся рассортировать игрушки. Возьмем несколько небольших коробок. В одну положим игрушки развивающего характера (это кубики, пирамидки, вкладыши, лото, настольно-печатные игры), педагоги называют такие игрушки дидактическими. В другую коробку сложим мягкие игрушки, в третью — кукол или машинки. В четвертую — наборы посуды и конструктор.

Не следует давать ребенку все игрушки сразу. Лучше всего каждый день доставать



2 — 3 игрушки и менять их, когда ребенок утратил к ним интерес.

Есть игрушки (куклы, машинки, посуда, мебель и т. д.), в которые одному играть неинтересно — необходим партнер. В ролевой игре — это взрослый, который становится поваром, врачом, шофером, летчиком и одновременно обучает малыша. Взрослый может помочь малышу придумать занимательный сюжет для игры, хотя зачастую родителям сложно организовать игру для ребенка.

Особую роль в развитии малыша играют обучающие (дидактические) игрушки. Дидактические игрушки используют для развития и обучения ребенка. К сожалению, сейчас обучающие игрушки стоят дорого, а для полноценного развития малыша играть в них нужно часто. Как самим сделать такие игрушки из подручных материалов, расскажет эта книга. Немного фантазии, трудолюбия, и вы сможете смастерить отличные пособия, которые окажутся полезными для ваших детей.

Желательно, чтобы в изготовлении игрушек принимали участие не только взрослые, но и дети, так как это доставит им большую радость. Ребенок чувствует себя взрослым, ему нравится быть вашим помощником и партнером. Игрушка, изготовленная своими руками, обязательно станет самой любимой. Создавая поделку вместе с вами, ребенок в очередной раз убедится, что его любят.

На страницах этой книги вы найдете инструкции, цветные фото поделок и рекомендации о том, как играть с детьми, используя самодельные игрушки. Разумеется, в книге представлен не весь перечень игрушек и не все варианты их использования. Приложив немного усилий, вы сможете сделать другие пособия, которые помогут развить речь, память, наблюдательность, мелкую моторику и логику ребенка.

*Желаем успехов вам и вашему малышу!*

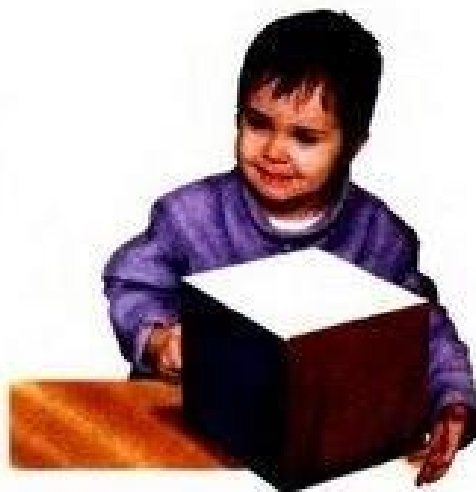



## ИГРУШКИ ИЗ ПЛАСТМАССОВЫХ БУТЫЛОК

### Материалы:

- Пластмассовая бутылка 2,5 л – 1 шт.
- Пластмассовая бутылка 1,5 л – 1 шт.
- Пластмассовая бутылка 0,5 л – 1 шт.
- Пластмассовая бутылка 0,25 л – 1 шт.
- Нож
- Ножницы
- Цветная изоляционная лента
- Цветная бумага
- Клей

### МАТРЕШКА

#### Инструкция

1. Разрежьте каждую пластмассовую бутылку на 2 равные части.
2. Возьмите верхнюю часть бутылки (с крышкой), края бутылки обклейте цветной изоляционной лентой.
3. Наклейте на них цветную бумагу так, чтобы у вас получилась матрешка (сарафан, личико, платок).

#### Цель игры

Научить ребенка различать предметы по величине.

### ИГРЫ

#### *Игры для детей от 1 года 6 месяцев до 2 лет*

Взрослый показывает двух матрешек и говорит:

— Это большая матрешка, а это — маленькая. Смотри, сейчас я спрячу маленькую матрешку. — Поднимает большую матрешку и прячет под нее маленькую: — Где матрешка?

Ребенок поднимает большую матрешку, а взрослый говорит:

— Вот она, спряталась под большой! А теперь ты спрячь маленькую матрешку. Где она?

— Вот матрешка, — отвечает малыш.

#### *Игры для детей от 2 лет до 2 лет 6 месяцев*

Покажите ребенку, как собрать матрешек в одну игрушку. Для того чтобы ребенок лучше усвоил разницу между величинами, проведите его рукой над матрешками, каждый раз называя величину игрушки: большая, средняя, маленькая. Попросите ребенка самостоятельно повторить движение и назвать величину каждой матрешки. Если ребенок не может назвать величину игрушки, ничего страшного, главное, чтобы он умел ориентироваться в размерах.

#### *Игры для детей от 2 лет 6 месяцев до 3 лет*

Принцип игры сохраняется, только количество матрешек увеличивается до 4 штук. Ребенок называет размер игрушек по убывающей: большая, поменьше, еще меньше, самая маленькая. Желательно, чтобы слова, обозначающие величину матрешек, малыш активно употреблял в своей речи.

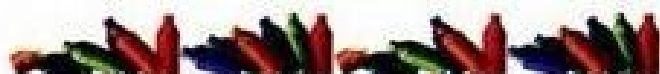

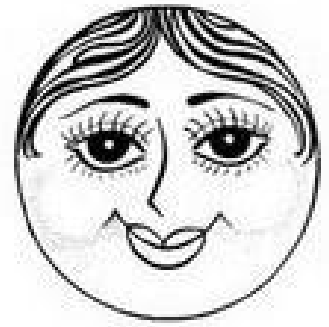
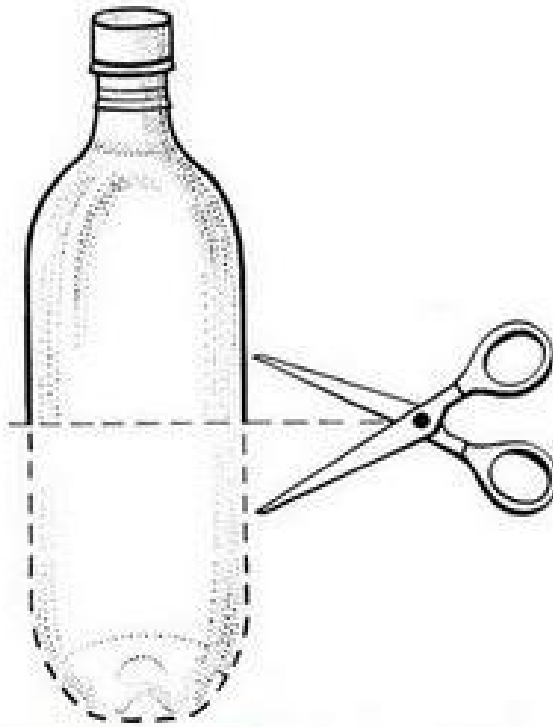
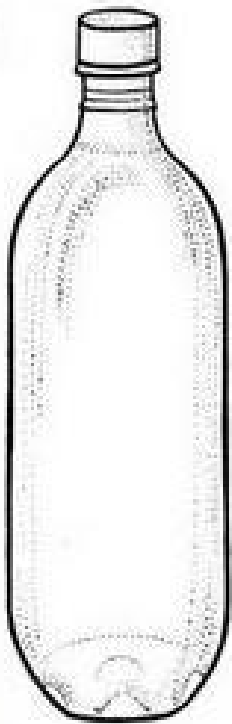
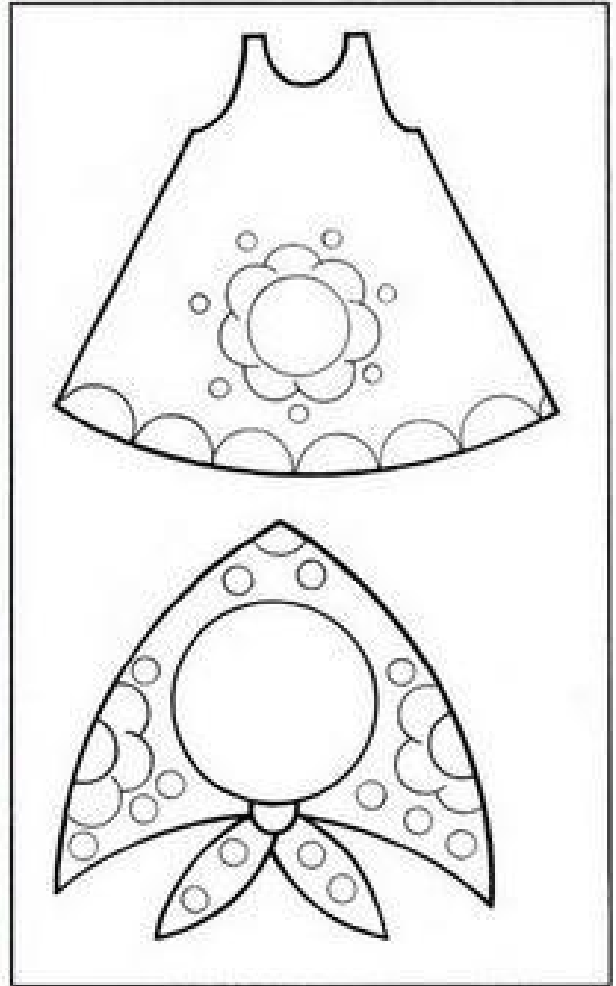

## ЦВЕТНОЕ МОРОЖЕНОЕ

### Материалы:

Пластмассовая бутылка 1,5 л — 5 шт.

Нож

Степлер

Отвертка

Глубокая тарелка

Столовая ложка

Цветная изоляционная лента

Теннисные мячи (красный, зеленый, желтый, синий) — 4 шт.

### Инструкция

1. Отрежьте острым ножом дно пластмассовой бутылки.
2. Отверткой проделайте в дне отверстие, расширьте его так, чтобы в него можно было вставить горлышко бутылки.
3. Затем отрежьте верхнюю треть этой же бутылки, обклейте края изоляционной лентой.
4. Вставьте верхнюю готовую часть бутылки в отверстие перевернутого доннышка. Снизу закрепите детали пробкой. Это будет «креманка».
5. Возьмите 4 пластмассовые бутылки и отрежьте 1/4 каждой бутылки снизу.
6. Возьмите нижние части бутылок и обклейте края изоляционной лентой. Прикрепите степлером полученные детали к основанию «креманки».
7. Положите цветные теннисные шарики (мороженое) в «вазочки».

### Цель игры

Научить ребенка различать цвета.

## ИГРЫ

### *Игры для детей от 1 года 6 месяцев до 2 лет*

В глубокую тарелку положите 4 пластмассовых шарика (красный, желтый, синий, зеленый). Рядом поставьте вазу-«креманку», а вокруг нее рассадите гостей — игрушки, на которых должна быть одежда четырех основных цветов (красного, желтого, синего, зеленого).

Теперь взрослый предлагает ребенку накормить гостей мороженым. Взрослый говорит: «Я мишка. Я хочу красного мороженого. На мне одежда красного цвета». Ребенок должен найти шарик «мороженого» такого же цвета, как и одежда. Шарик нужного цвета ребенок кладет в вазочку для гостя (при желании, ребенок может положить шарик ложкой, это научит его пользоваться столовым прибором).

### *Игры для детей от 2 лет до 2 лет 6 месяцев*

Игру для детей этого возраста необходимо усложнить. Взрослый просит ребенка положить кукле в красном платье шарик синего мороженого (варианты могут быть любые). Игра будет намного интереснее, если ребенок будет угощать мороженым членов семьи.

### *Игры для детей от 2 лет 6 месяцев до 3 лет*

Ребенок самостоятельно играет с игрушками, угощает их мороженым любого цвета. Взрослый спрашивает малыша о том, что он делает. Ребенок должен называть все цвета мороженого.



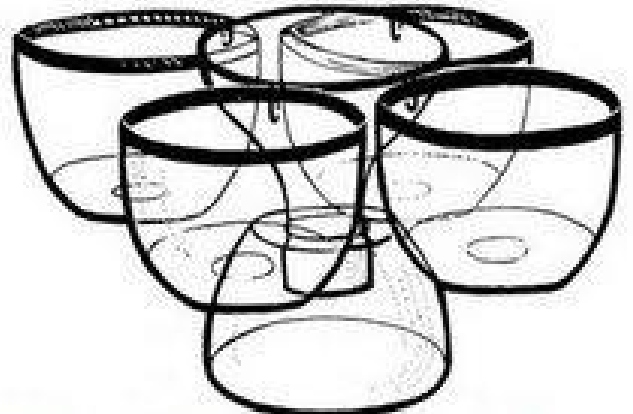
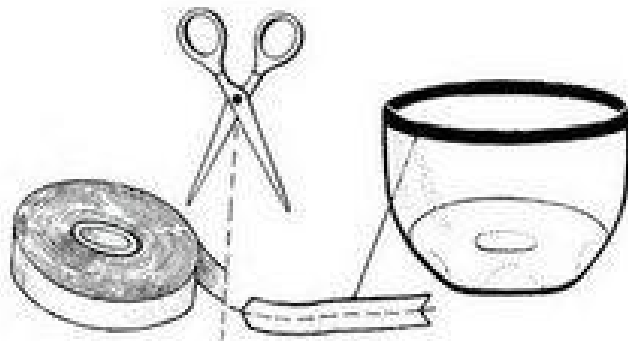
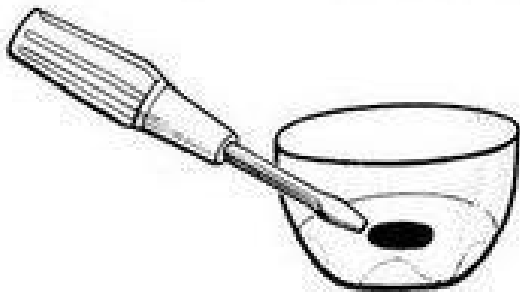
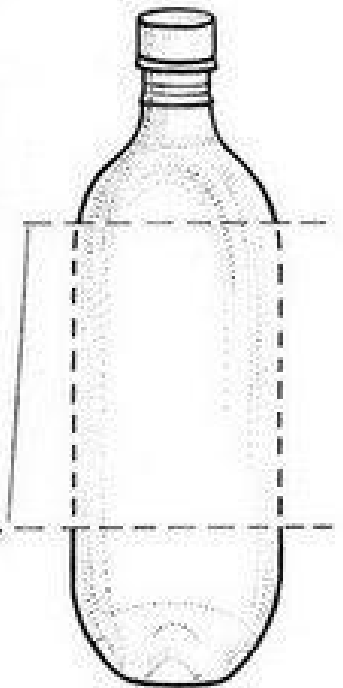
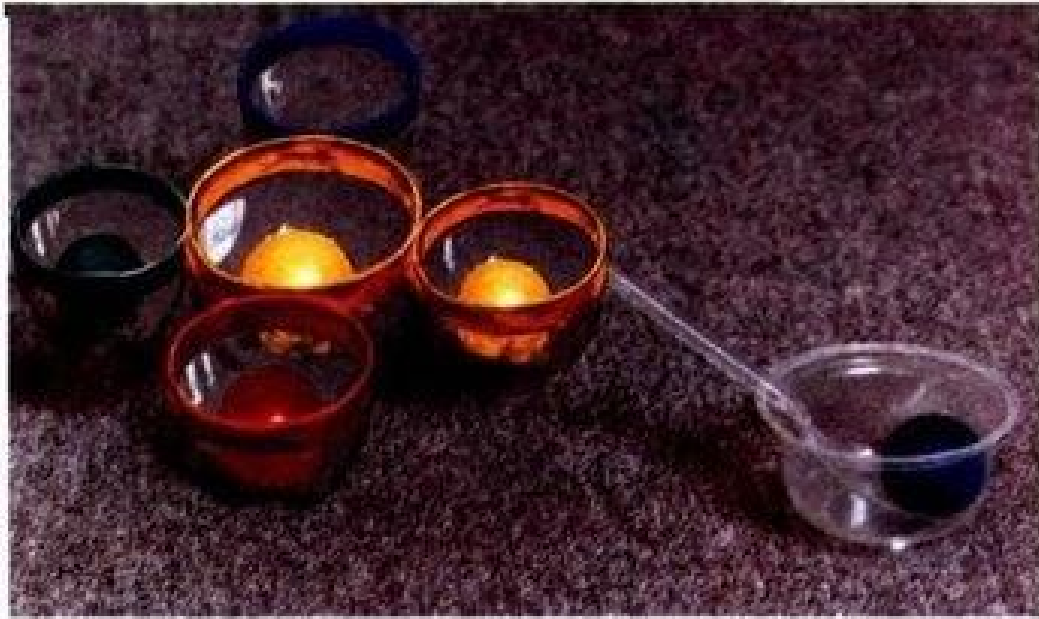



## БАСЕЙН ДЛЯ ПАЛЬЧИКОВ

### Материалы:

Пластмассовая бутылка 5 л — 1 шт.  
Нож  
Цветная изоляционная лента  
Сухой горох или фасоль  
Шарик, кубик, призма,  
многогранник, конус и т. д.

### Инструкция

1. Возьмите большую прозрачную бутылку из-под воды, вымойте и высушите ее.
2. Разрежьте бутылку пополам.
3. Возьмите нижнюю часть, края обклейте изоляционной лентой.
4. Наполните нижнюю часть бутылки горохом или фасолью.

### Цель игры

Развить мелкую моторику и познакомить ребенка с геометрическими фигурами.

## ИГРЫ

### *Игры для детей от 1 года 6 месяцев до 2 лет*

Для игры потребуется два одинаковых шарика и кубика. В приготовленный бассейн взрослый прячет кубик и шарик. Затем знакомит ребенка с одной из фигур — шариком: малыш рассматривает, ощупывает игрушку, он может с ней поиграть, покатать ее. Затем малыш берет кубик и исследует его: ощупывает грани, углы, пытается его покатать. Взрослый показывает ребенку кубик и просит его найти такой же в бассейне. Ребенок должен на ощупь отыскать кубик. Когда малыш освоится с заданием, количество предметов можно увеличить.

### *Игры для детей от 2 лет до 2 лет 6 месяцев*

Количество геометрических фигур увеличивается: взрослый добавляет цилиндр и призму. Принцип игры остается прежним. В «бассейне» ребенок может искать игрушку одной или двумя руками.

### *Игры для детей от 2 лет 6 месяцев до 3 лет*

Количество предметов увеличивается (можно добавить многогранник и конус). Ребенок должен на ощупь определить, какой предмет он нашел в бассейне.

Эта игра особенно важна для детей с задержкой речевого развития, так как она способствует развитию мелкой моторики.



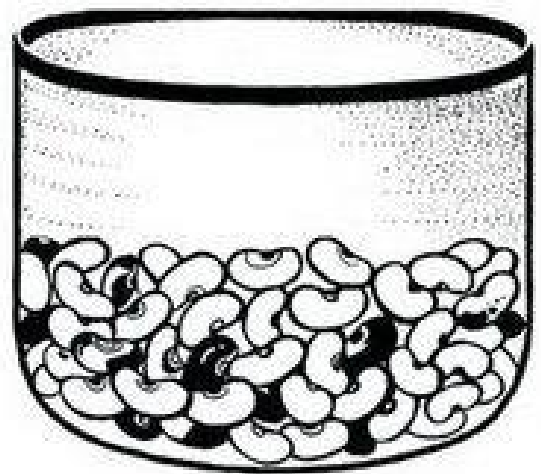
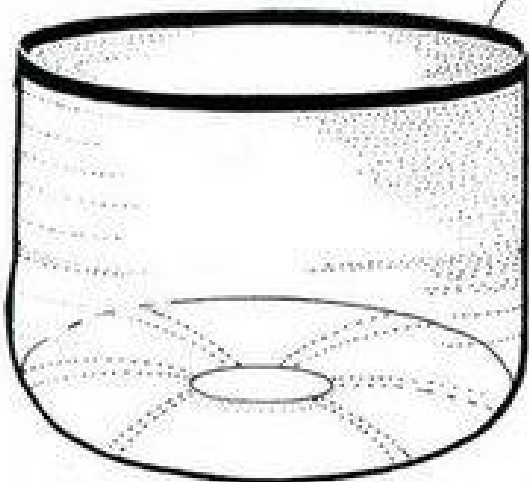
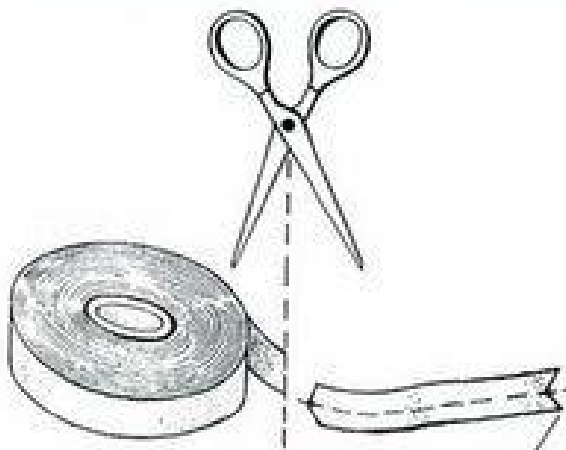
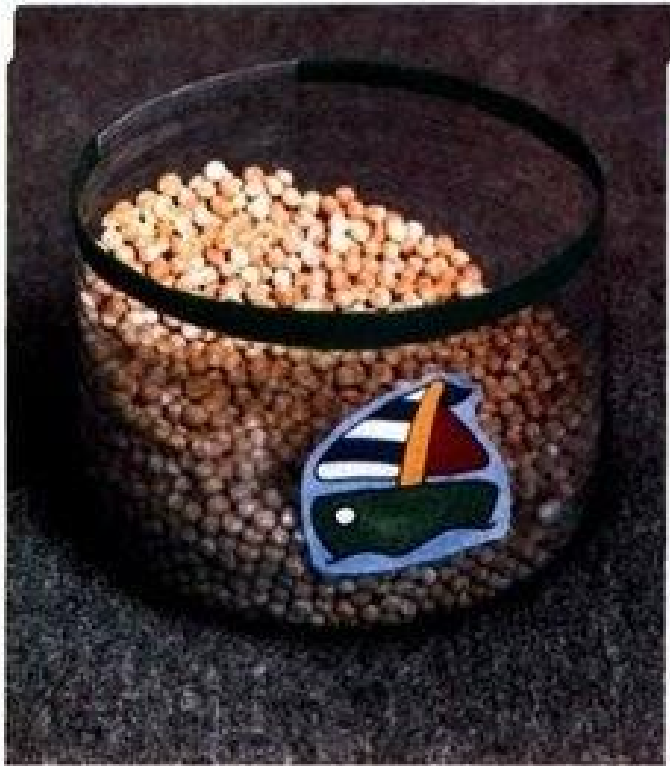

## ПУГОВИЦЫ К ПЛАТЬЮ

### Материалы:

Прозрачная пластмассовая бутылка  
из-под шампуня — 2 шт.

Нож

Ножницы

Цветная бумага

Клей

Пуговицы

Цветная коробка

Пластилин

Бумажная тарелка

### Инструкция

1. Возьмите две прозрачные бутылки из-под шампуня, вымойте и высушите их.
2. Вырежьте из цветной бумаги 4 силуэта женских платьев (красного, синего, желтого и зеленого цветов).
3. Наклейте силуэты на бутылочки так, чтобы на одной бутылочке оказались синий и желтый силуэты, а на другой — красный и зеленый.
4. Сделайте жгут из пластилина и прикрепите его посередине вдоль платья. Это будет «планка», на которую ребенок будет «пришивать» пуговицы.
5. Подберите по 5 пуговиц красного, желтого, синего, зеленого цветов и положите их в цветную коробку.

### Цель игры

Научить ребенка соотносить цвета и их названия.

## ИГРЫ

### *Игры для детей от 1 года 6 месяцев до 2 лет*

Взрослый вместе с ребенком рассматривают силуэт платья и подбирают к нему пуговицы. Взрослый просит малыша найти в коробочке и прикрепить к платью пуговицу такого же цвета. Коробка должна быть достаточно большой, чтобы ребенок мог легко достать пуговицы. Если коробка не слишком большая, положите пуговицы на бумажную тарелку.

### *Игры для детей от 2 лет до 2 лет 6 месяцев*

Игра усложняется: взрослый называет цвет пуговицы, которую ребенок должен найти и прикрепить к платью. Взрослый просит найти одну или несколько пуговиц для платья.

### *Игры для детей от 2 лет 6 месяцев до 3 лет*

Взрослый добавляет к пуговицам красного, зеленого, синего и желтого цвета белые и черные пуговицы. Важно, чтобы ребенок самостоятельно называл цвет пуговицы, с которой играет. Ничего страшного, если малыш путается в названиях цветов, в течение нескольких занятий он выучит новые слова и запомнит цвета.



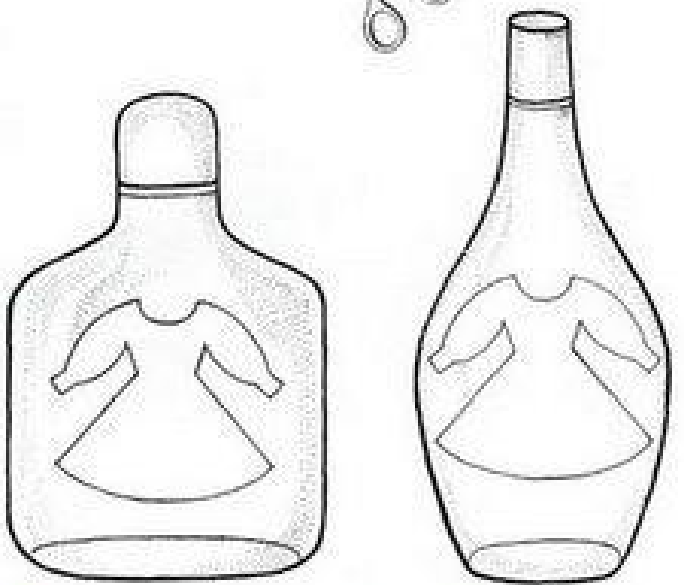
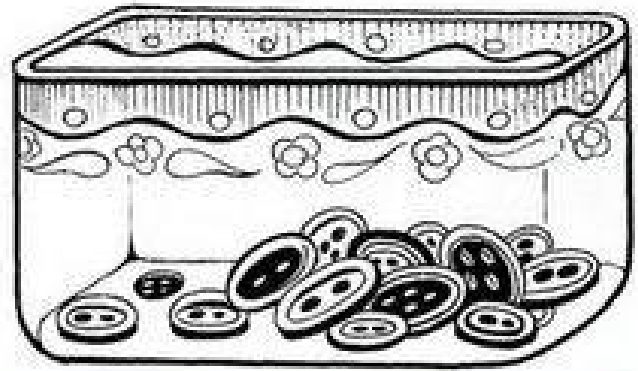
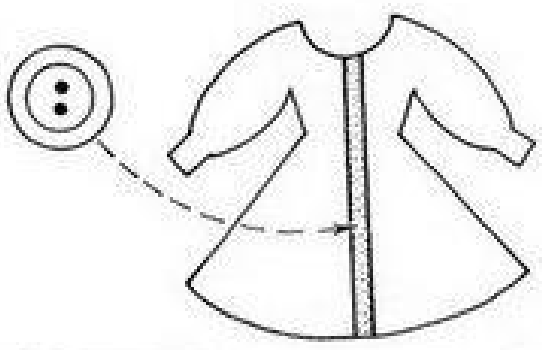
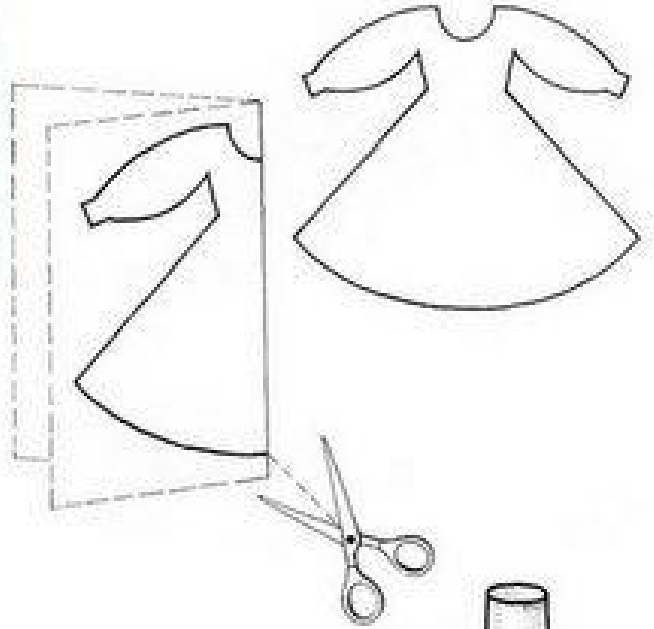
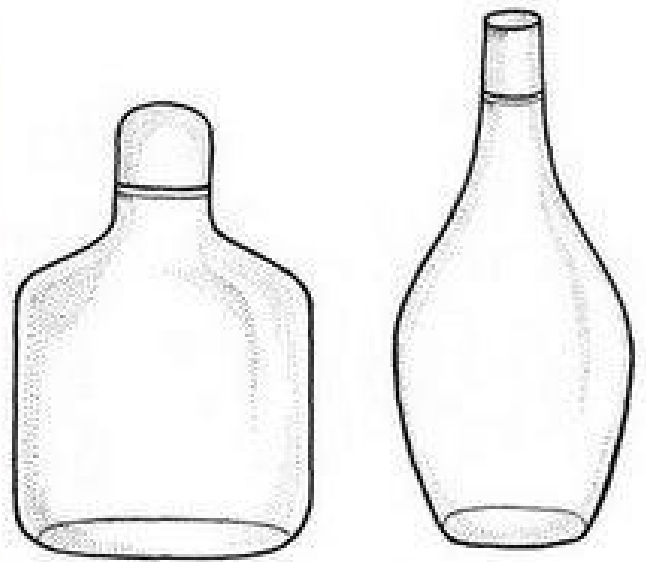
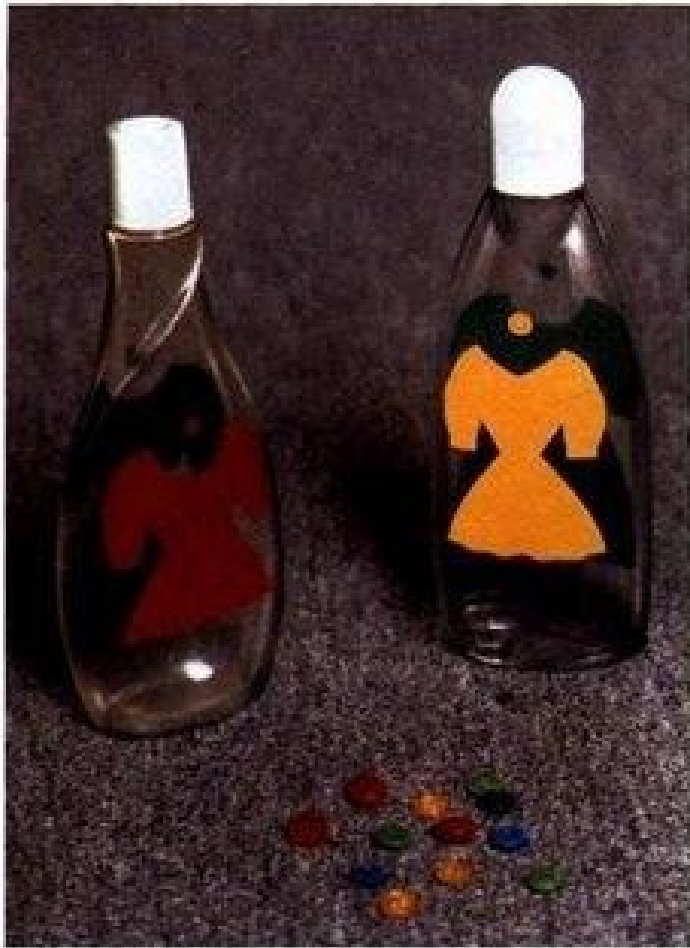



## ИГРЫ С ПРОБКАМИ И ФЛОМАСТЕРАМИ

### ВЕСЕЛЫЙ ПАРОВОЗИК

Материалы:  
Цветная бумага  
Картон  
Клей  
Ножницы  
Цветные пластмассовые пробки

#### Инструкция

1. Вырежьте из цветной бумаги детали для аппликации «Паровозик».
2. Наклейте детали аппликации на лист картона.
3. Пробки положите на бумажную тарелку.

#### Цель игры

Научить ребенка различать цвета и усвоить элементарные навыки счета.

### ИГРЫ

#### *Игры для детей от 1 года 6 месяцев до 2 лет*

Прежде чем приступить к этой игре, на прогулке (если есть такая возможность) рассмотрите с малышом паровоз или локомотив. Обратите внимание ребенка на детали паровоза (колеса, двери, трубу и т. д.). Дома, разложив перед ребенком аппликацию, определите, какой детали паровозу не хватает. Подождите, пока ребенок сам определит недостающую деталь. Предложите малышу «починить» паровозик и «приделать» к нему колеса.

#### *Игры для детей от 2 лет до 2 лет 6 месяцев*

Ребенок подбирает для паровозика колеса того цвета, который называет взрослый. Например, синие, красные, зеленые колеса.

#### *Игры для детей от 2 лет 6 месяцев до 3 лет*

Ребенок произвольно выбирает колеса для паровозика, но при этом называет цвет каждого колесика. Взрослый просит показать на пальчиках или назвать, сколько колес у паровозика. Число колес должно быть не больше двух, другие числа ребенок пока воспринимать не может.



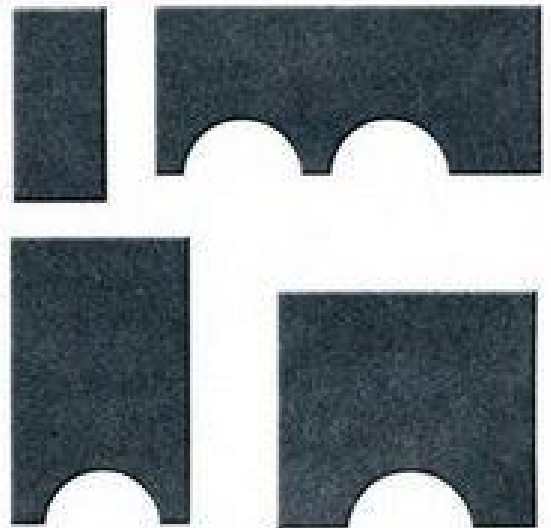
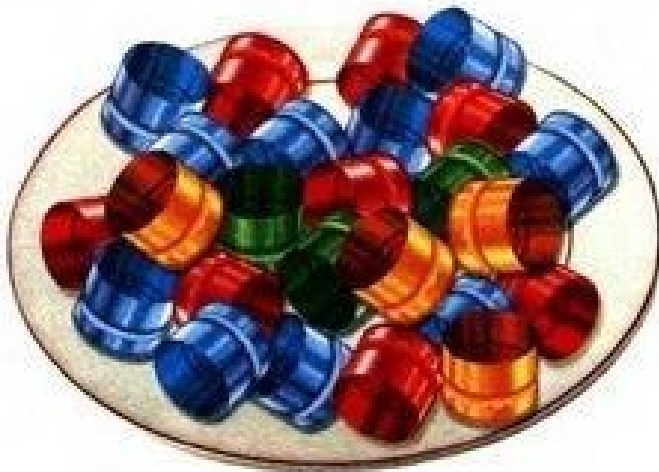
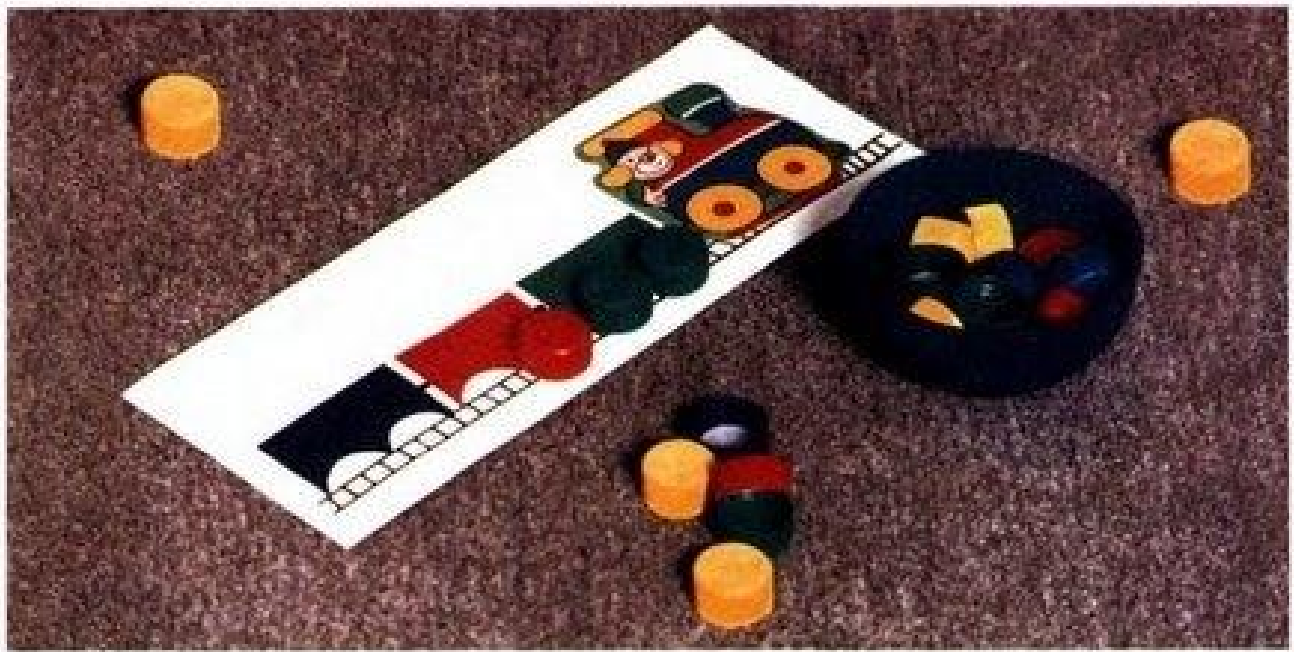

## БУСЫ ДЛЯ МАМЫ

**Материалы:**  
Бумага  
Цветные фломастеры  
Использованные фломастеры  
Веревка  
Широкая цветная коробка  
Ножницы  
Нож  
Поднос

### Инструкция

1. Использованные фломастеры разрежьте ножом на кружки шириной 2 см.
2. Положите полученные части — «бусинки» — в цветную широкую коробку.
3. Приготовьте веревочку, на которую ребенок будет нанизывать бусинки.
4. На бумаге нарисуйте схему, по которой малыш должен собирать бусы.
5. Все необходимое для игры положите на поднос.

### Цель игры

Развить внимание и мелкую моторику ребенка.

## ИГРЫ

### *Игры для детей от 2 лет до 2 лет 6 месяцев*

Малышу необходимо собрать бусы по схеме, предложенной взрослым. Сначала взрослый показывает, как нужно собирать бусы, называя цвет каждой бусинки. Затем малыш собирает бусы самостоятельно. Можно предложить несколько схем бус. Сделанные малышом бусы можно подарить маме или бабушке.

### *Игры для детей от 2 лет 6 месяцев до 3 лет*

В этом возрасте ребенок собирает бусы произвольно, без заданной схемы. Малыш должен назвать взрослому цвет каждой бусинки (желтый, красный, синий, зеленый).



Мир детства 5.

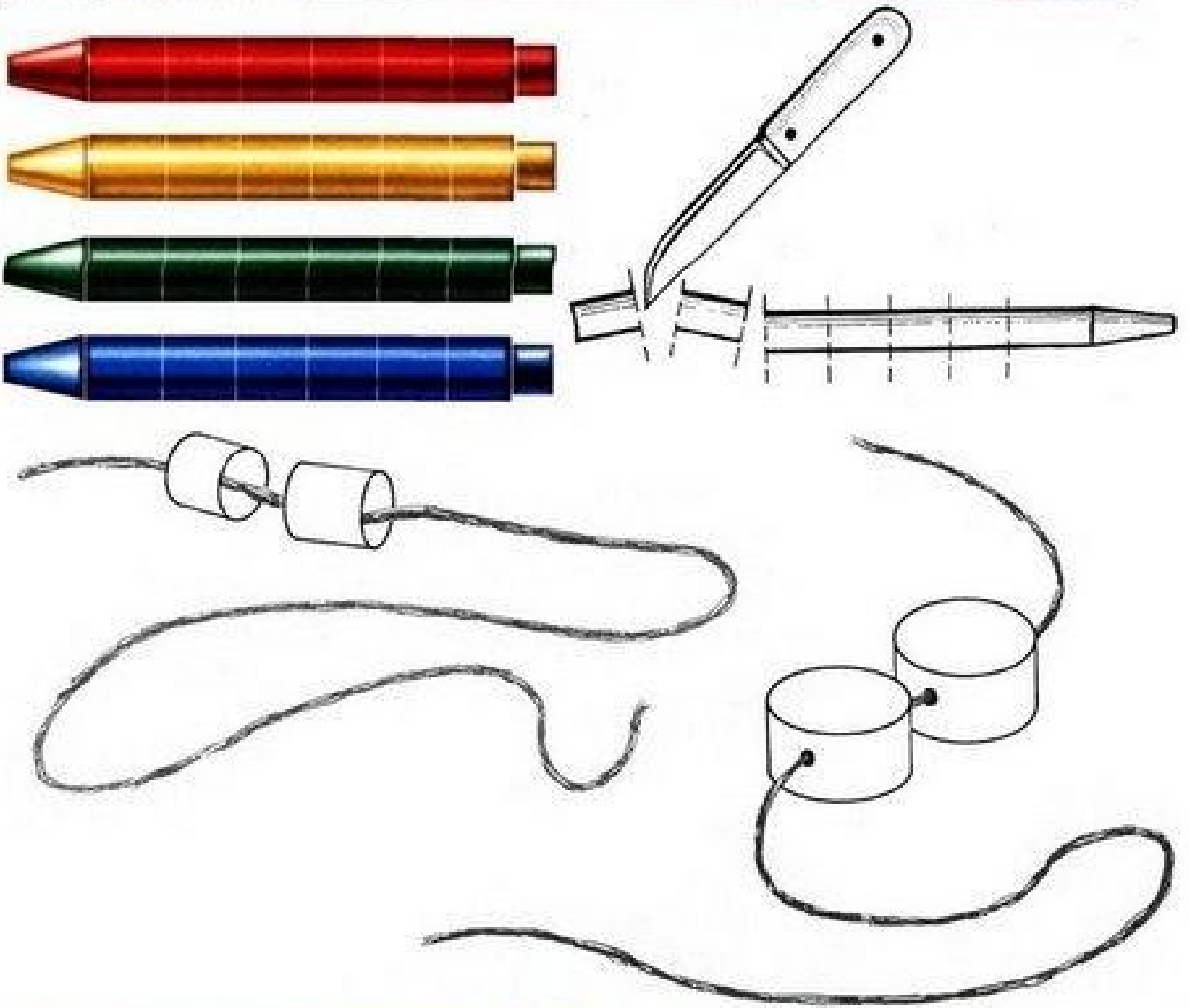
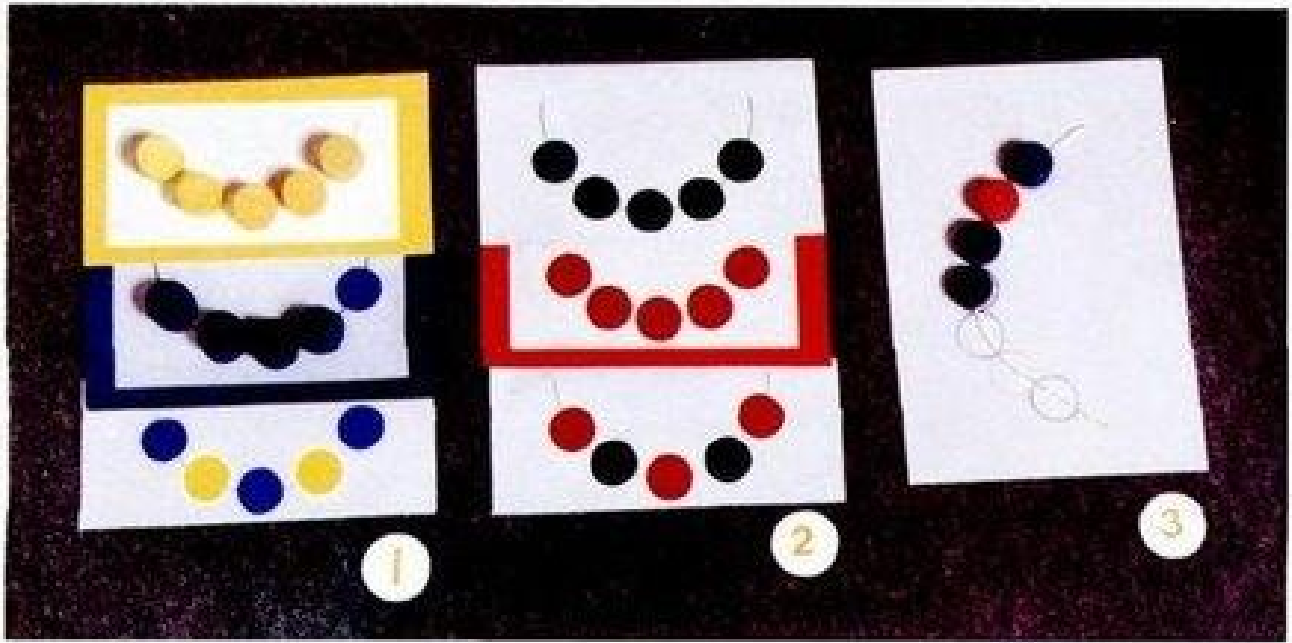



## ИГРЫ С ПУСТЫМИ БАНКАМИ И С КРЫШКАМИ



### ЗАВТРАК ДЛЯ МАШИ И ВАНИ

#### Материалы:

Круглая прозрачная плоская  
пластмассовая банка с крышкой — 2 шт.  
Нитки  
Пуговицы  
Цветной скотч  
Клей «Момент»  
Ножницы

#### Инструкция

1. Возьмите две круглые прозрачные плоские банки с крышкой из твердой пластмассы (например, из-под халвы).
2. Наклейте на крышки волосы из нитей, глаза и носики из цветной бумаги, ножницами сделайте отверстие для рта. «Рот» можно обклеить красным скотчем или изоляционной лентой.
3. На пластмассовые банки наденьте крышки.

#### Цель игры

Научить ребенка различать цвета по названию.

## ИГРЫ

#### *Игры для детей от 1 года 6 месяцев до 2 лет*

Отберите пуговицы красного, желтого, зеленого, синего цвета. Предложите малышу «покормить» игрушку «клубничкой». Взрослый показывает малышу красную пуговицу и просит найти такую же. Затем можно «покормить» игрушку желтой витаминкой и т. д.

#### *Игры для детей от 2 лет 6 месяцев до 3 лет*

Взрослый «приглашает в гости» Машу и Ваню. Малыш угощает их, чем хочет, но при этом называет все, чем он угощает гостей. Малыш называет цвет угощения — красное яблоко, желтая груша, зеленый виноград, синяя слива и т. д.



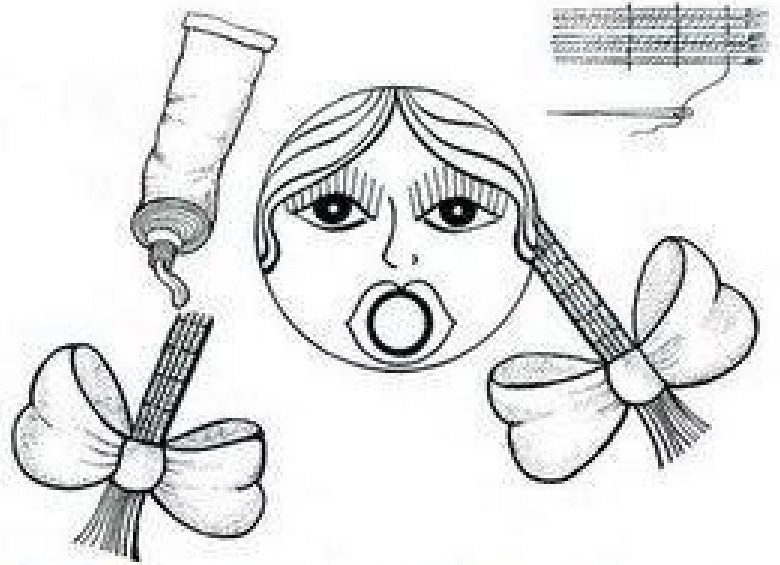
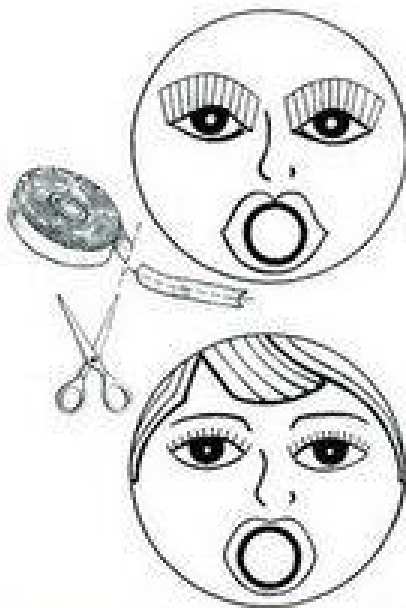
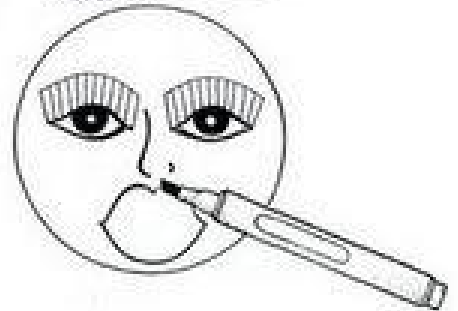
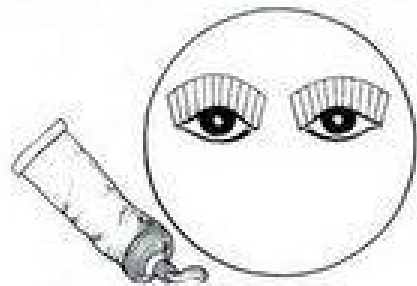
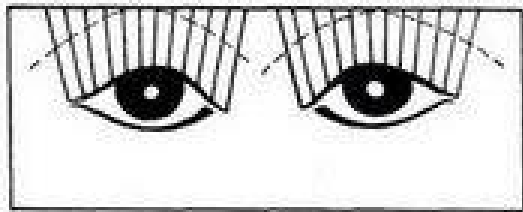
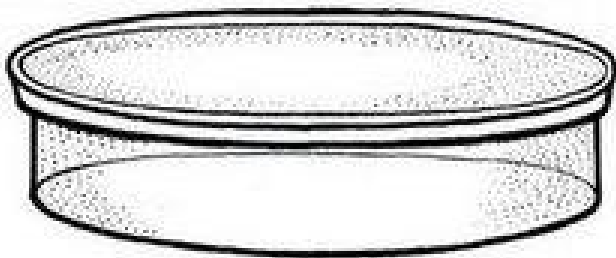

## ПОИГРАЕМ— УГАДАЕМ

### Материалы:

Прозрачная пластиковая банка из-под какао  
Пуговицы среднего размера — 5 шт.  
Пуговицы маленького размера — 5 шт.  
Пуговицы большого размера — 5 шт.  
Ножницы

### Инструкция

Проделайте в банке из-под какао три отверстия по размеру пуговиц: большое, среднее и маленькое (для детей в возрасте до 2 лет следует делать только два отверстия, большое и маленькое).

### Цель игры

Научить ребенка различать предметы по размеру.

## ИГРЫ

### *Игры для детей от 1 года 6 месяцев до 2 лет*

В этом возрасте ребенок учится подбирать пуговицы по размеру прорези. Пуговицы можно положить в цветную коробку. Взрослый показывает малышу, как опускать пуговицы в банку.

### *Игры для детей от 2 лет до 2 лет 6 месяцев*

Ребенок выполняет действия вслед за просьбами взрослого. Взрослый говорит: «Возьми пуговку. Посмотри, в какое отверстие мы ее опустим. Потряси банкой». Взрослый обязательно должен отметить успехи малыша.

### *Игры для детей от 2 лет 6 месяцев до 3 лет*

Взрослый делает три прорези в крышке банки. Ребенок играет с пуговицами самостоятельно, но при этом объясняет каждое свое действие. Можно предложить малышу последовательность, по которой он будет собирать пуговицы.



Мир детства 5.



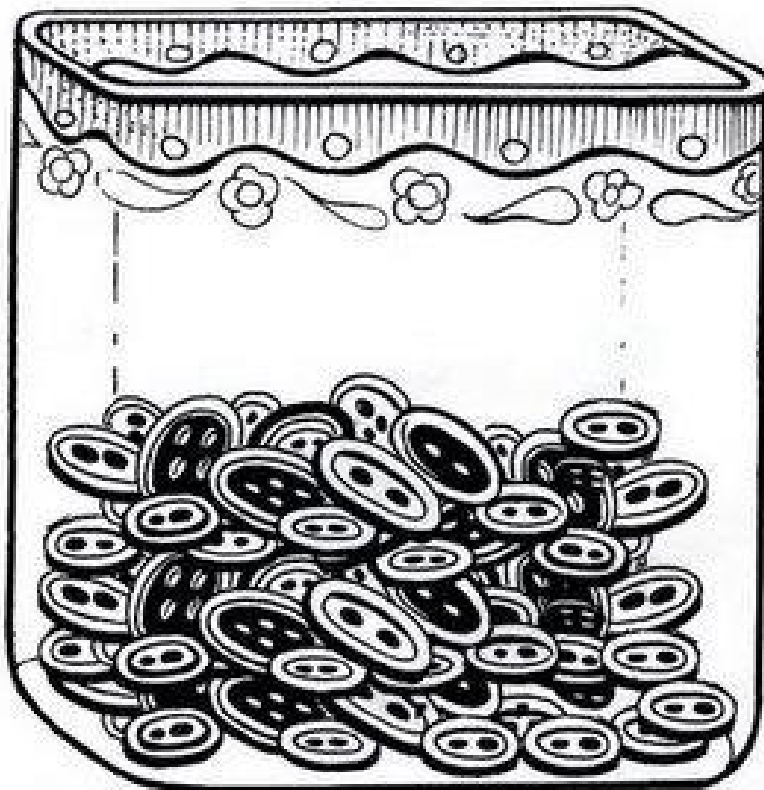
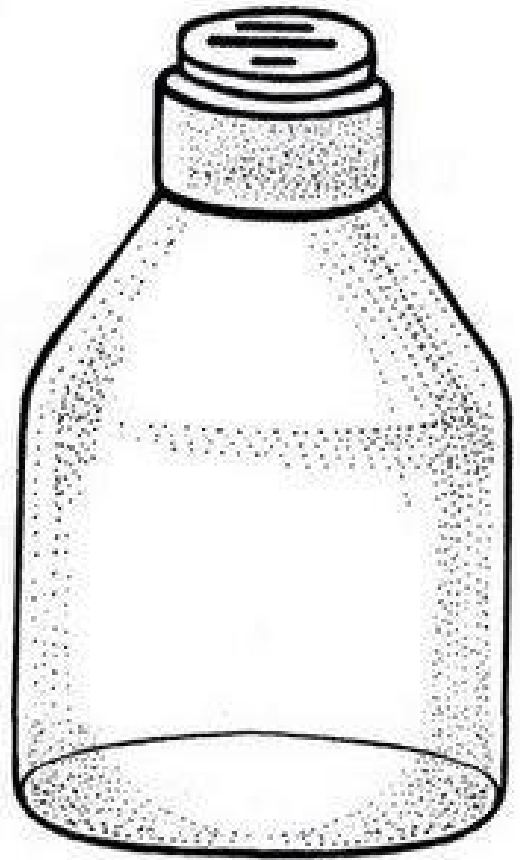
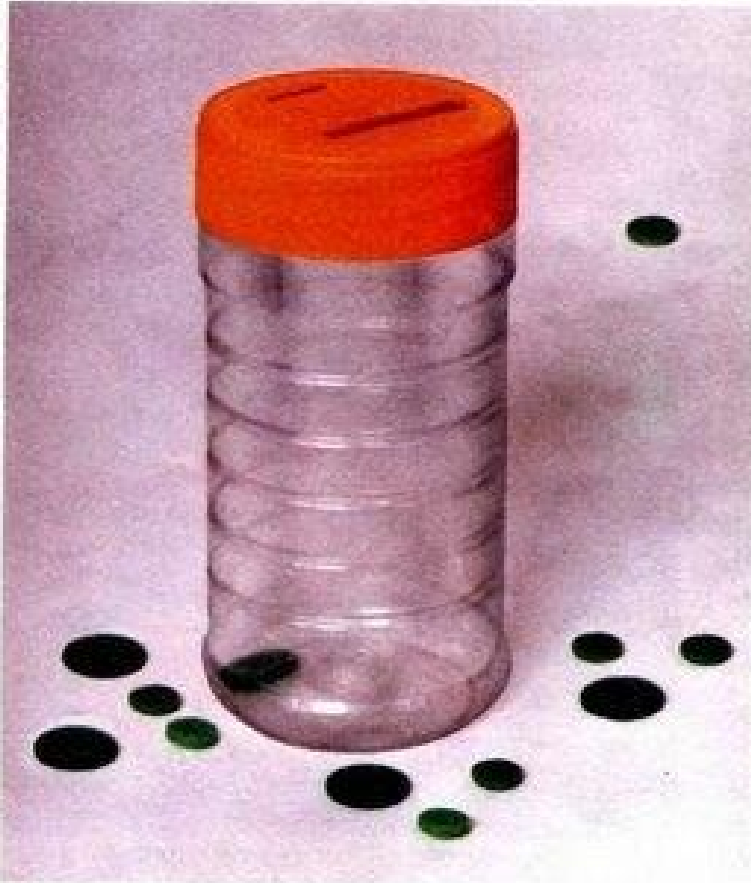

## ВЕСЕЛАЯ ГЕОМЕТРИЯ

### Материалы:

Пластиковая упаковочная коробочка  
(см. фото) — 3 шт.

Куб

Шар

Призма

Нож

### Инструкция

1. Возьмите 3 пластиковые упаковочные коробочки.
2. Прodelайте отверстия в форме квадрата, круга, треугольника соответствующие по размеру вашим игрушкам.

### Цель игры

Запомнить названия геометрических фигур.

## ИГРЫ

### *Игры для детей от 1 года 6 месяцев до 2 лет*

Прежде чем начать игру, ребенок должен внимательно рассмотреть геометрические фигуры, обвести пальчиком по краям предметов, запомнить их форму и характерные детали (углы, длину сторон). Затем ребенок должен рассмотреть отверстия в коробках и вслед за взрослым опустить в них соответствующие фигуры.

### *Игры для детей от 2 лет до 2 лет 6 месяцев*

Взрослый называет геометрическую фигуру, которую следует опустить в коробку, а малыш выполняет задание. Ребенок должен сам выполнить задание взрослого.

### *Игры для детей от 2 лет 6 месяцев до 3 лет*

Игру можно усложнить за счет увеличения количества геометрических фигур и прорезей в крышках. Малыш называет знакомые геометрические фигуры и запоминает новые (например, призму и т. д.).

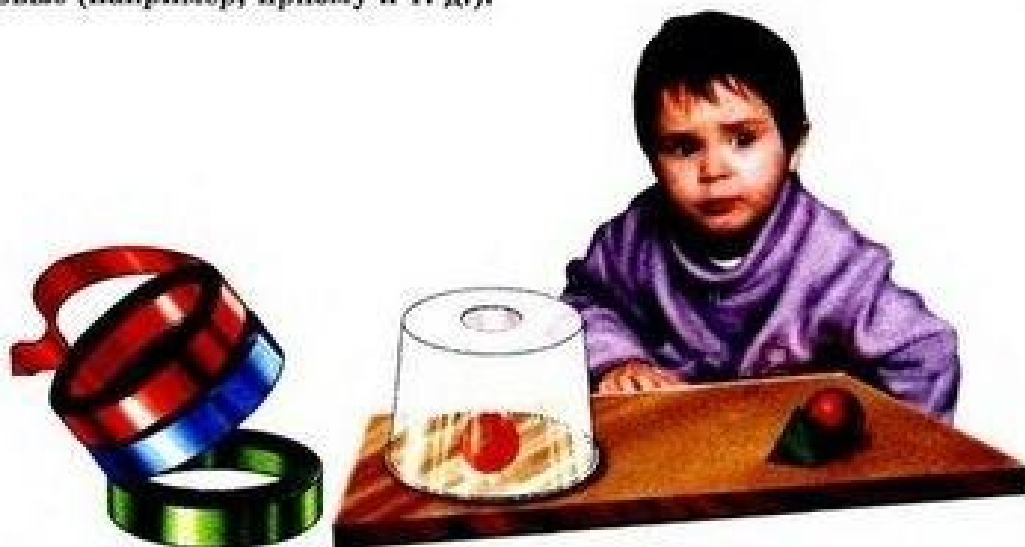

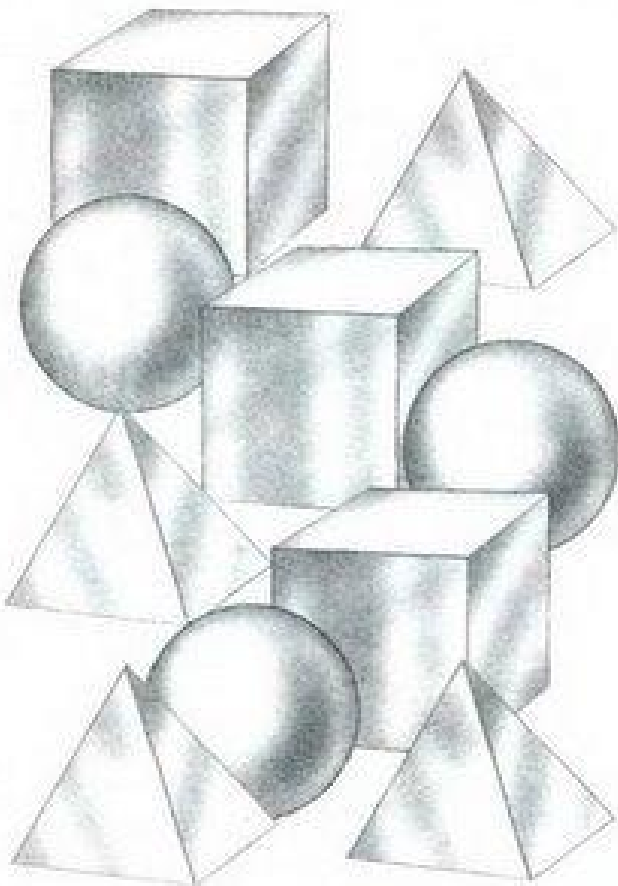
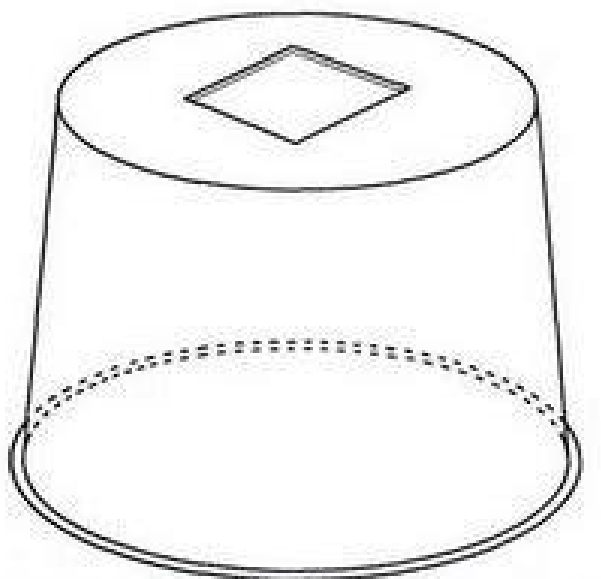
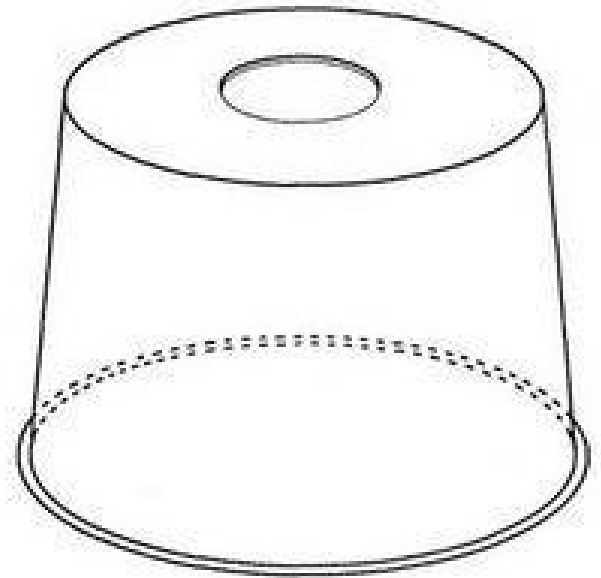
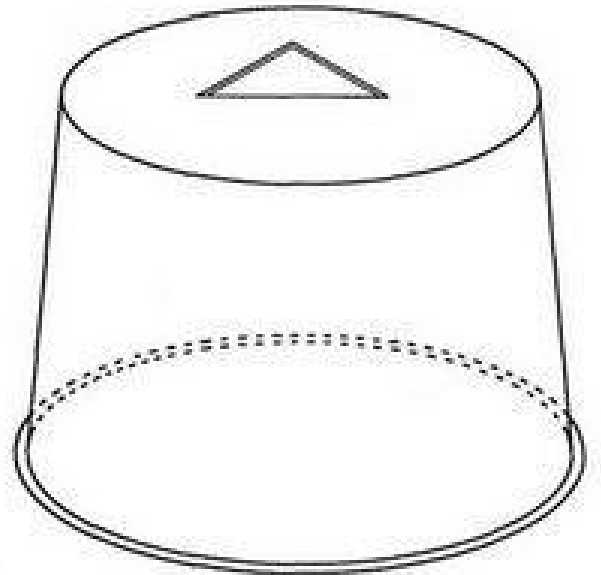

# ИГРЫ С КОРОБКАМИ И КОРОБОЧКАМИ



## ВОЛШЕБНАЯ КОРОБКА

### Материалы:

- Картонная коробка средних размеров
- Маленькая картонная коробка
- Цветная бумага
- Цветные картинки
- Клей
- Ножницы
- Небольшие игрушки
- Кусочки меха
- Геометрические фигуры

### Инструкция

1. Подготовьте коробку для игры, обклейте ее веселыми картинками, аппликациями.
2. По бокам коробки сделайте два отверстия для рук.
3. В маленькую коробку положите различные предметы: кусочки меха, маленькие и большие геометрические фигуры, металлические предметы, небольшие игрушки, разные по форме.

### Цель игры

Развить осязание ребенка.

## ИГРЫ

### Игры для детей от 2 до 3 лет

Сначала ребенок знакомится с предметами, рассматривает их. Взрослый называет каждый предмет и подбирает к нему подходящее прилагательное (например, мягкий мех и т. д.). Когда ребенок запомнит названия предметов и научится соотносить их с прилагательными, взрослый прячет эти предметы в коробку, а малыш на ощупь пытается узнать предмет и назвать его. Хвалите малыша за каждый угаданный предмет.



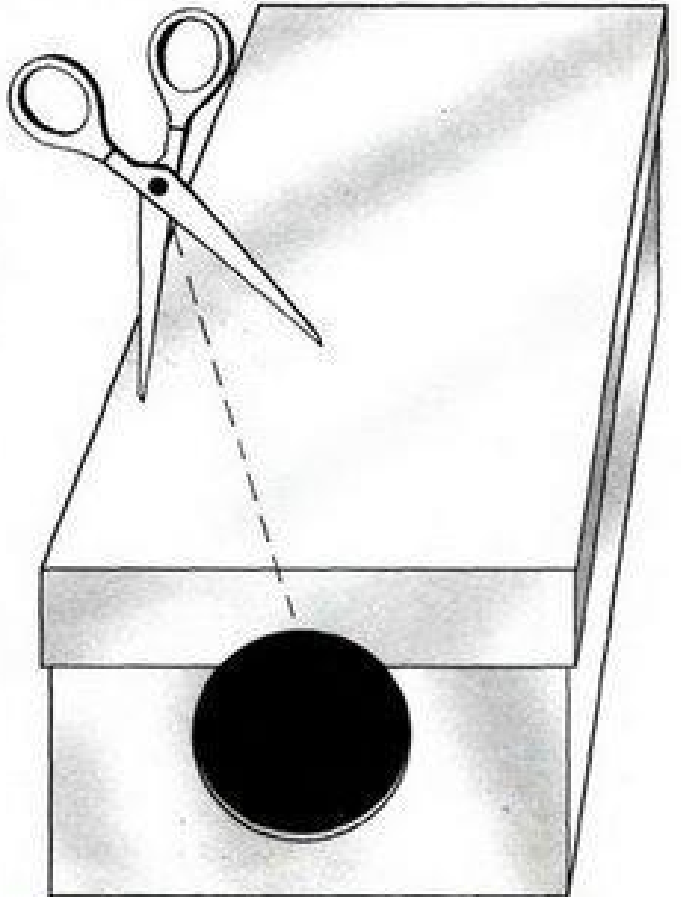
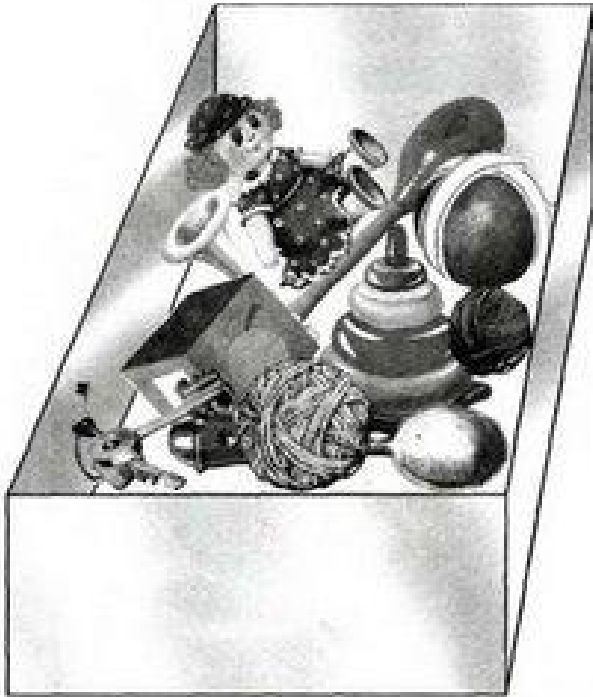



## РАЗНОЦВЕТНЫЙ КУБИК

**Материалы:**  
Картонная коробочка средних размеров  
Разноцветная бумага  
Клей  
Ножницы

### Инструкция

1. Обклейте все стороны коробочки разноцветной бумагой (синей, красной, желтой, зеленой).
2. Для детей в возрасте 2 лет 6 месяцев к цветным сторонам кубика добавляется черный цвет, для детей 3 лет — белый.

### Цель игры

Научить ребенка соотносить цвета и их названия.

## ИГРЫ

### *Игры для детей от 2 лет до 2 лет 6 месяцев*

Стороны кубика должны быть четырех цветов (синий, желтый, зеленый, красный).

Взрослый подкидывает кубик вверх, ребенок смотрит, какая сторона выпала, и подбирает предметы такого же цвета. Взрослый называет ребенку цвет.

### *Игры для детей от 2 лет 6 месяцев до 3 лет*

Стороны кубика должны быть шести цветов (синий, желтый, зеленый, красный, черный и белый). Взрослый подкидывает кубик и просит ребенка назвать цвет, который выпал на кубике. Малыш подбирает предметы такого же цвета.



Мир детства5.



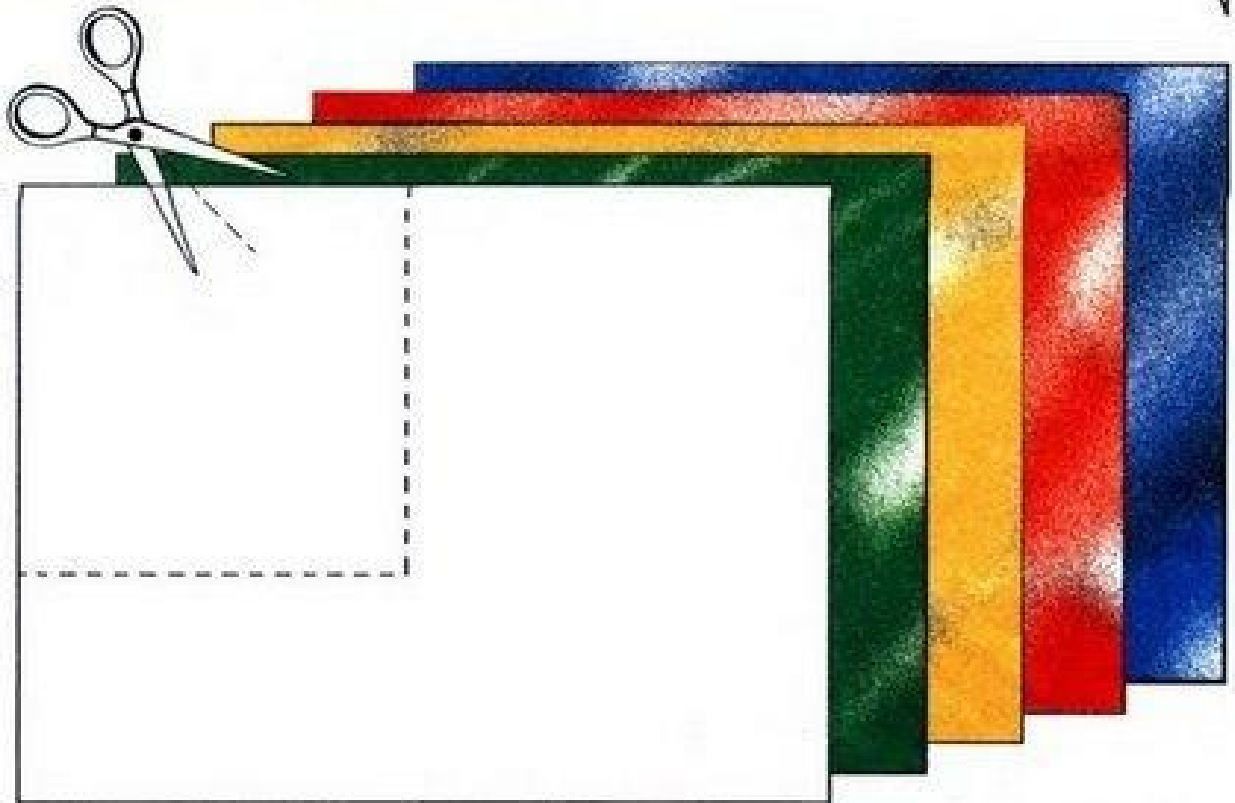
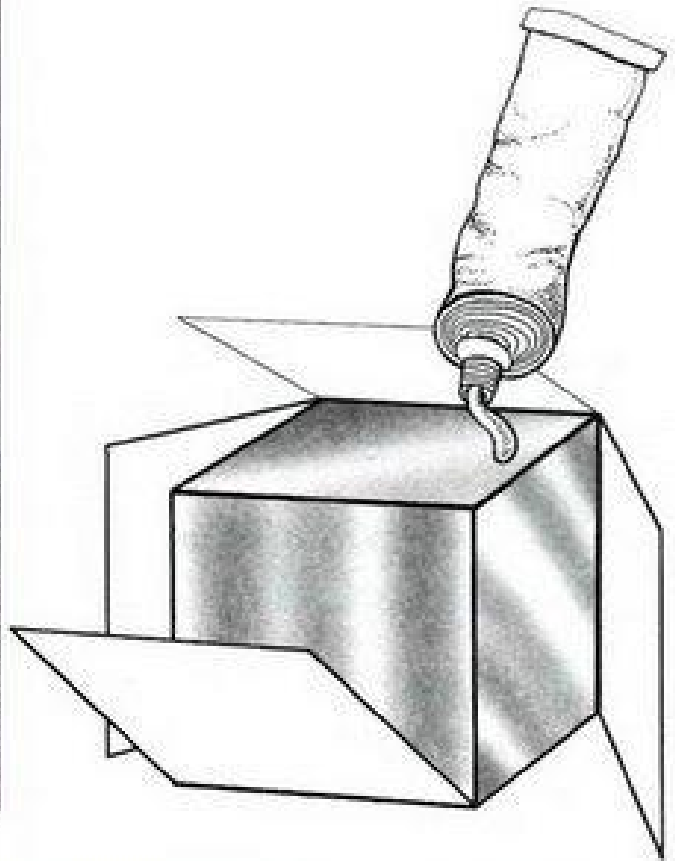
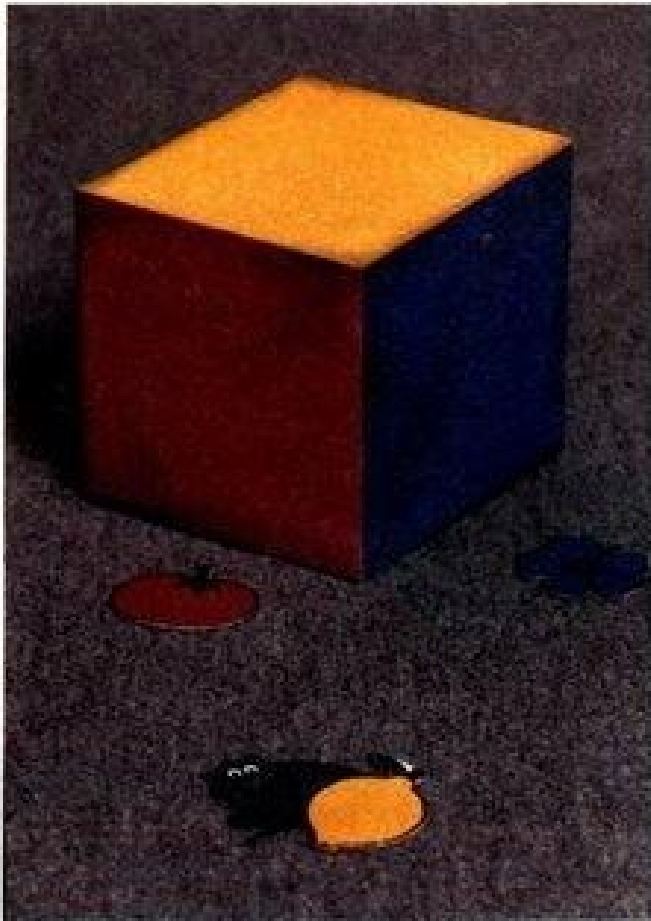

## РАССКАЖИ СКАЗКУ

### Материалы:

Коробка средних размеров

Фломастер

Прозрачные папки-«кармашки»

Картинки с сюжетом сказки (сказки «Репка», «Теремок», «Куричка Ряба», «Колобок» и др.)

### Инструкция

1. Возьмите коробку и пронумеруйте фломастером ее стороны.
2. Наклейте на каждую сторону кубика прозрачные папочки.
3. Возьмите набор картинок и на обратной стороне обозначьте их правильную последовательность.

### Цель игры

Развить речь и память ребенка.

## ИГРЫ

### *Игры для детей от 2 лет до 2 лет 6 месяцев*

Взрослый хаотично раскладывает перед ребенком картинки той сказки, которую будет ему рассказывать. Рассказав небольшой отрывок, взрослый предлагает ребенку найти картинку по тому сюжету, который был рассказан, и вложить ее в кармашек под номером 1. С остальными картинками делается то же самое. Ребенок может проверить, правильно ли он нашел картинку, посмотрев на ее обратную сторону (цифры на стороне кубика и на картинке должны совпадать).

### *Игры для детей от 2 лет 6 месяцев до 3 лет*

Взрослый рассказывает сказку и раскладывает картинки в нужные папочки, затем ребенок рассказывает сказку сам по этим картинкам. При необходимости взрослый может помочь малышу.



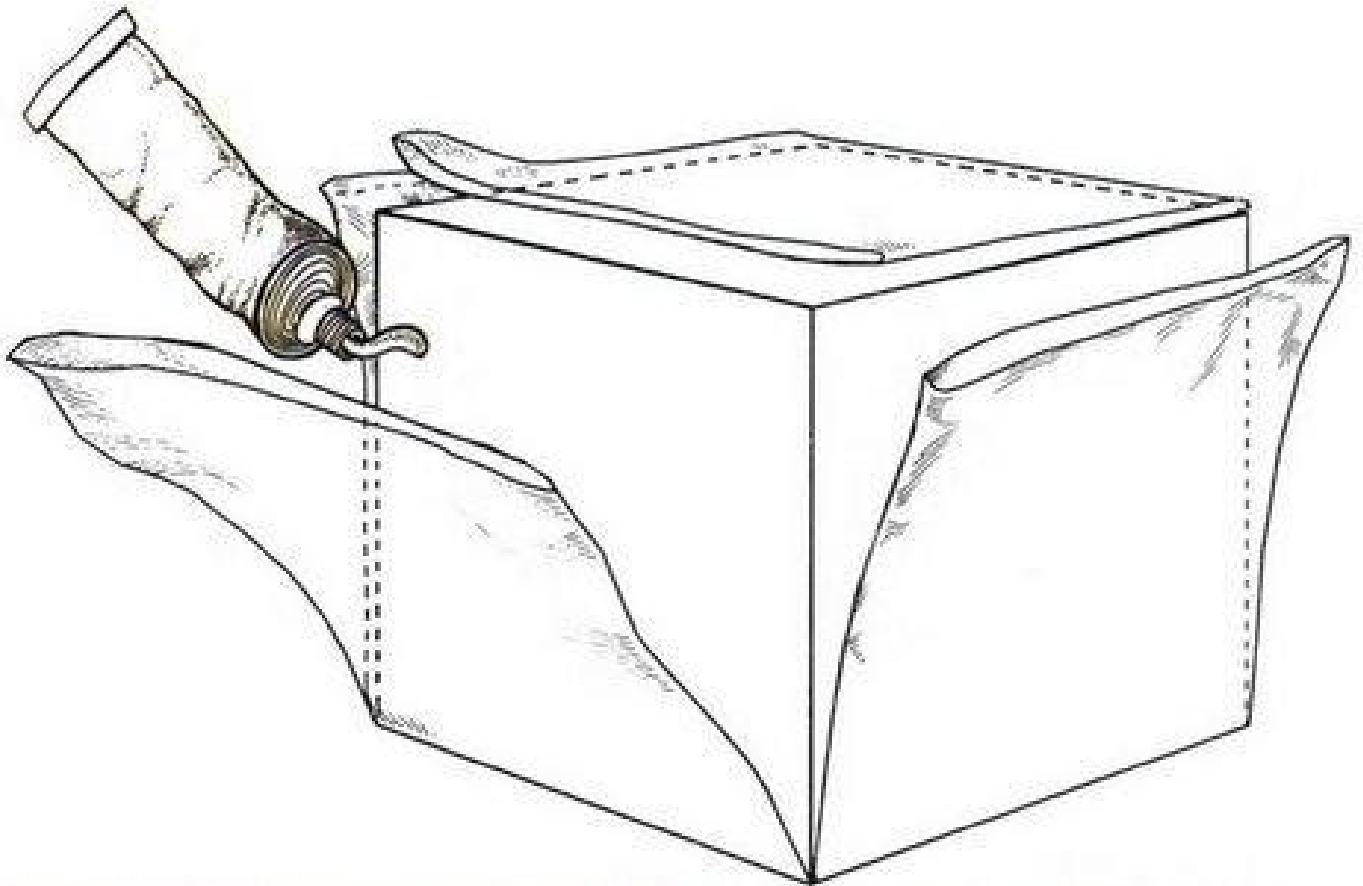
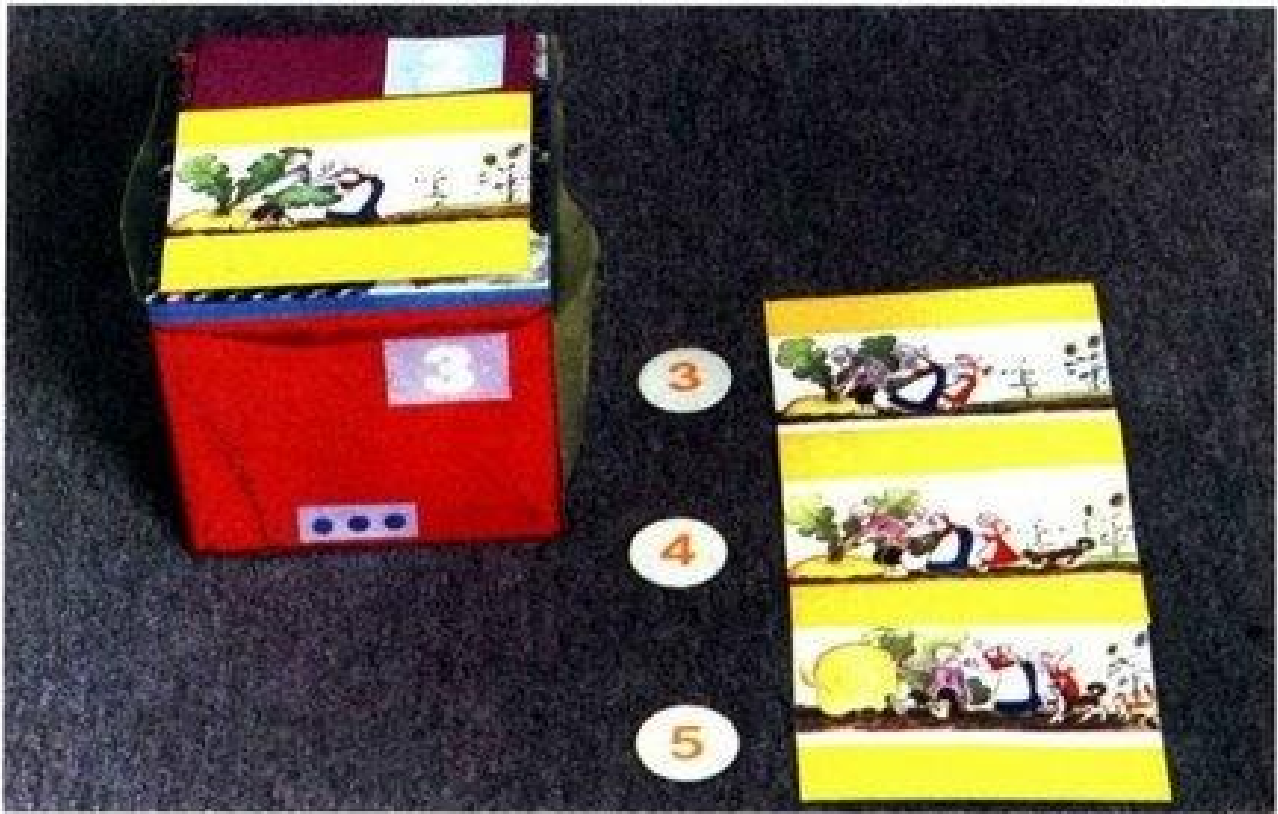

## КТО ЧТО ЕСТ?

### Материалы:

Коробка средних размеров

Картинки с изображением животных (собака, заяц, корова, обезьяна, курица, кошка)

Картинки с изображением еды (мясная косточка, морковка, трава, банан, зерно, молоко в миске)

Фломастер

Прозрачные папки-«кармашки» — 6 шт.

### Инструкция

1. Возьмите коробку и пронумеруйте ее стороны фломастером.
2. Наклейте на стороны коробки прозрачные папки-«кармашки».

### Цель игры

Запомнить названия животных, расширить кругозор и словарный запас ребенка.

## ИГРЫ

### *Игры для детей от 1 года 6 месяцев до 2 лет*

Взрослый вставляет в кармашки изображения животных, затем подбрасывает кубик вверх. Ребенок смотрит, какая сторона выпала, и называет животное, изображенное на этой стороне.

### *Игры для детей от 2 лет до 2 лет 6 месяцев*

Игра усложняется: ребенок не только называет животное, но и подбирает картинку с изображением любимой еды этого зверя. Взрослый спрашивает ребенка о животном и его еде:

- Это кто?
- Это заяц.
- Чем ты кормишь зайку?
- Морковкой.

Если ребенок затрудняется ответить, взрослый может помочь малышу. Игра продолжается до тех пор, пока картинок не останется.

Игру можно проводить и в другой последовательности: в кармашки раскладываются картинки с изображением еды животных, а ребенок подбирает к ним изображения животных.

### *Игра для детей от 2 лет 6 месяцев до 3 лет*

Взрослый просит ребенка рассказать о животном, изображение которого выпало на стороне кубика. Малыш рассказывает о том, как выглядит животное, что оно делает, чем оно питается, где живет.



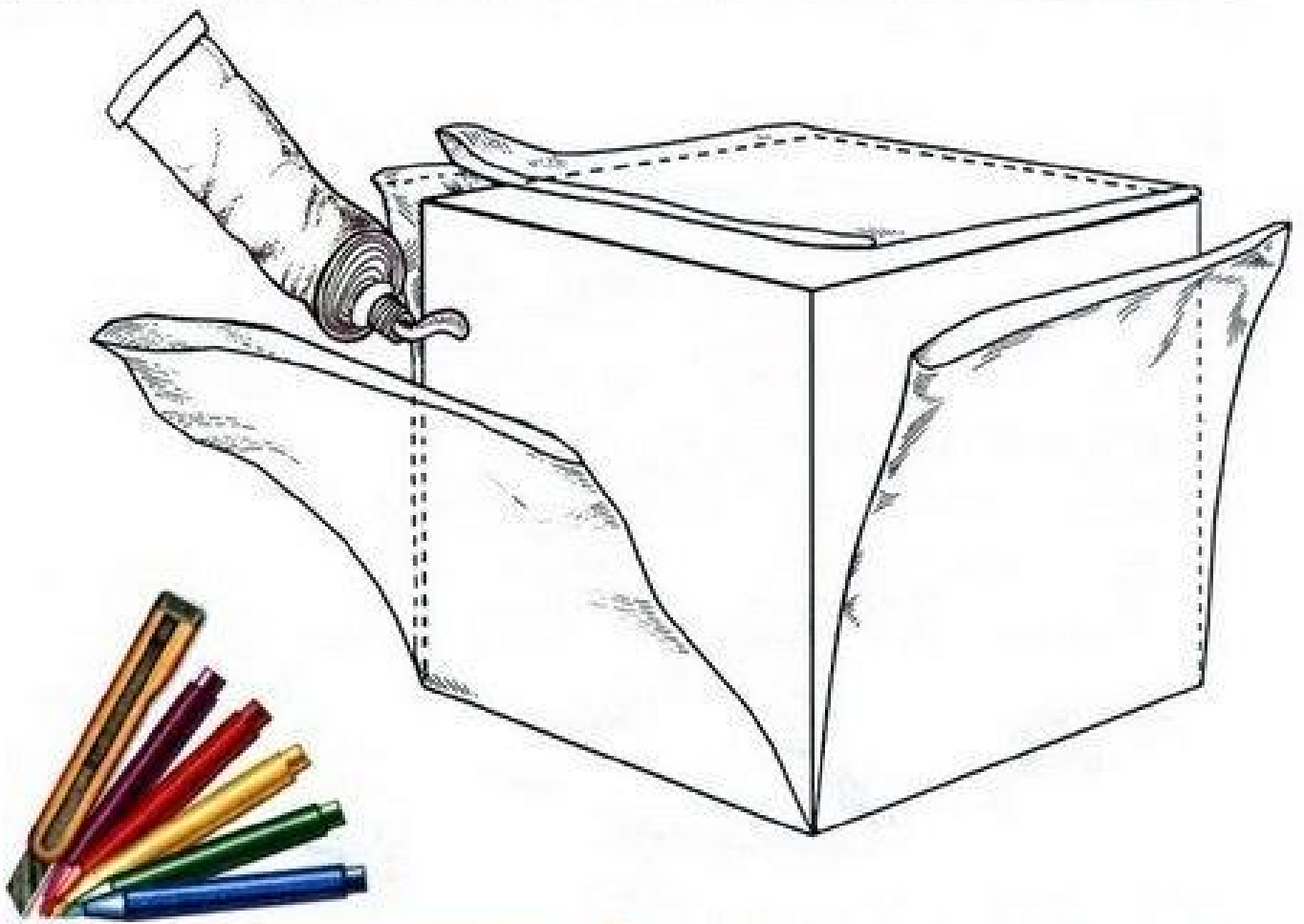

## ДОМИК ДЛЯ ЗВЕРЮШКИ

### Материалы:

Коробка средних размеров  
Кусочки тесьмы с шершавой  
и гладкой поверхностью  
Клей  
Маленькие игрушки (волк, зайчик)  
Картон

### Инструкция

1. Наклейте на коробку две тесьмы так, чтобы их кончики немного свисали.
2. К кончику тесьмы приклейте фигурки животных (к шершавой тесьме – медведя, к гладкой тесьме – мышку).
3. Из картона вырежьте два кружочка и наклейте их к концам тесьмы так, чтобы они оказались поверх фигурок животных.

### Цель игры

Развить тактильные ощущения ребенка, дать представление о среде обитания животных.

## ИГРЫ

### *Игры для детей от 1 года 6 месяцев до 2 лет*

Взрослый ставит перед ребенком коробку и показывает «тропки» животных (тесемки). Затем он рассказывает о том, что эти тропки неодинаковые, проводит пальчиком малыша по тесемкам и называет их свойства: гладкая – шершавая. Затем ребенок самостоятельно проводит пальчиком по тесемке и смотрит, чем она заканчивается. Взрослый предлагает ребенку посмотреть, кто спрятался под кружочком, и называет это животное: медведь или мышка.

### *Игры для детей от 2 лет до 2 лет 6 месяцев*

Игру можно усложнить, добавив предметы с другими поверхностями (например, мягкая – колючая; сухая – мокрая; пушистая – гладкая и т. д.)

### *Игры для детей от 2 лет 6 месяцев до 3 лет*

Играя, ребенок должен самостоятельно назвать свойства поверхности и попытаться найти предметы домашнего обихода с такими же поверхностями.



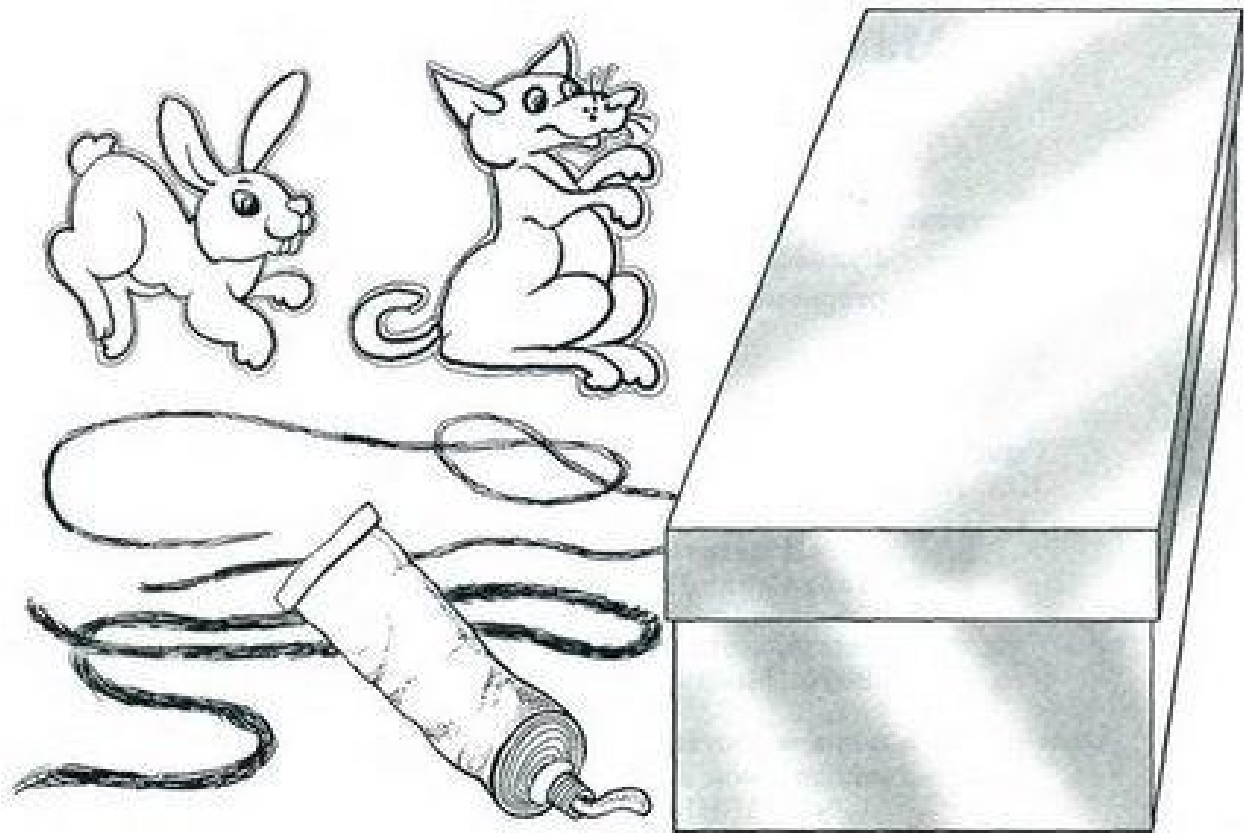
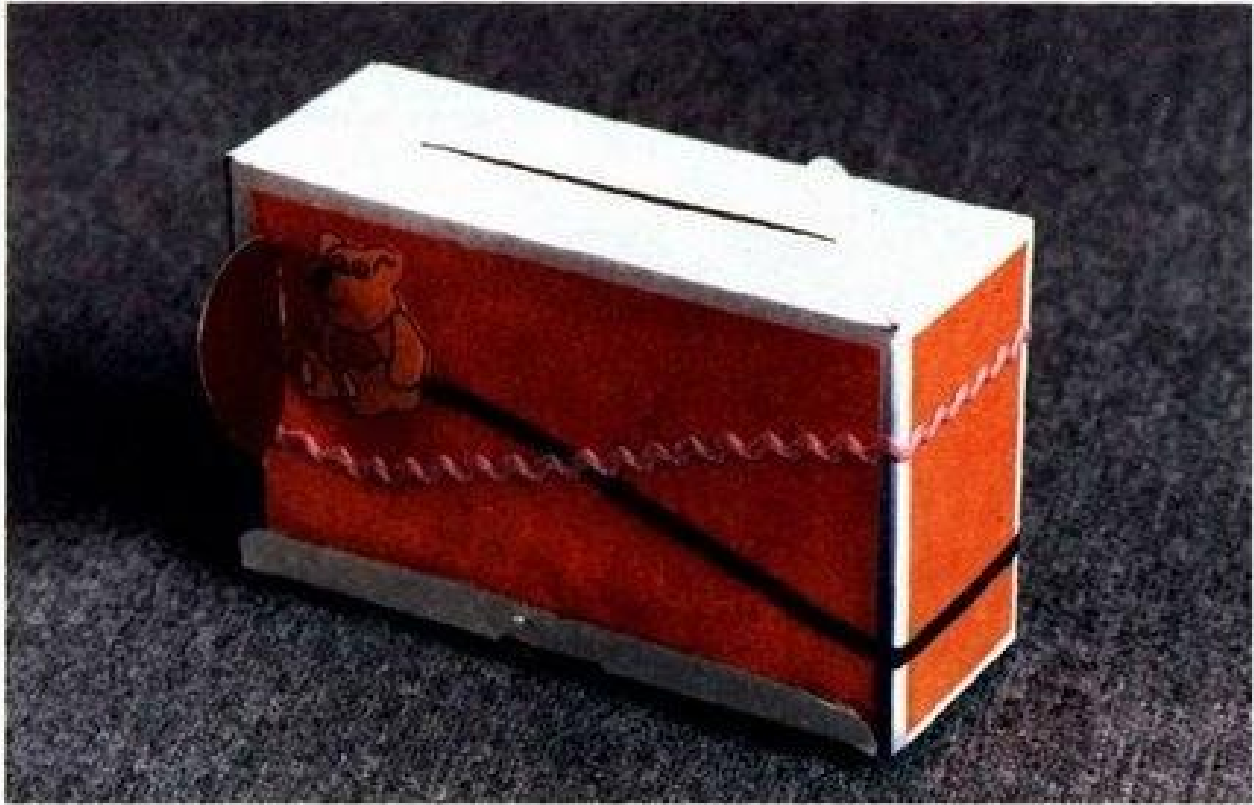



ISBN 5-7654-1799-X  
ISBN 5-224-02843-4

© Н. А. Лукина, 2001  
© А. Горошко, фотографии, 2001  
© «Издательский Дом „Нева“», 2002  
© Издательство «ОЛМА-ПРЕСС Гранд», 2002

*Для дошкольного возраста*

Наталья Андреевна Лукина  
Школа раннего развития  
**Мама, сделай мне игрушку**  
Для детей 2—3-х лет  
**Мир детства 5.**

Ответственные за выпуск Н. Ю. Памфилова, Я. Ю. Матвеева  
Руководитель проекта О. С. Жукова  
Компьютерный дизайн и верстка А. Н. Миронова

Подписано в печать 25.06.02. Формат 60×90<sup>1/8</sup>.  
Гарнитура «Школьная». Печать офсетная. Усл. печ. л. 4,0.  
Изд. № 01-3345-ДЛ. Доп. тираж 5000 экз. Заказ № 4938.

«Издательский Дом „Нева“»  
199155, Санкт-Петербург, Одоевского, 29

Издательство «ОЛМА-ПРЕСС Гранд»  
129075, Москва, Звездный бульвар, 23

Отпечатано в полном соответствии с качеством предоставленных  
диапозитивов в полиграфической фирме  
«КРАСНЫЙ ПРОЛЕТАРИЙ»  
103473, Москва, Краснопролетарская, 16



**Дорогие родители!**

**Мир детства 5.**

Эта книга поможет вам сделать полезные игрушки для вашего ребенка и подскажет, как играть с малышом, чтобы развить его

**Внимание**

\*

**Мышление**

\*

**Память**

\*

**Мелкую моторику**

**Желаем успехов вам и вашему малышу!**

ISBN 5-7654-1790-X

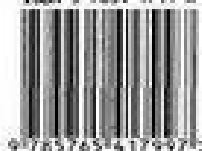

9 765765 417907 >

